



HỒ SƠ NĂNG LỰC

Capacity Profile



TÔN THÉP VIỆT PHÁP

Trụ sở: Km số 2, Đường 356, Phường Đông Hải 2,
Quận Hải An, TP. Hải Phòng | ĐT: 0225 397 9909

VP HN: Số 9/850 Đường Láng, Phường Láng Thượng,
Quận Đống Đa, Hà Nội | ĐT: 024 3728 0962

VP HCM: Số 1254 Võ Văn Kiệt, Phường 10, Quận 5,
TP. Hồ Chí Minh | ĐT: 028 6674 2999

info@vietphapsteel.com

www.vietphapsteel.com

19002132



TÔN VIỆT PHÁP

TÔN VIỆT PHÁP

TÔN VIỆT PHÁP

LP
29C-695.46
0912 655 955
0906 655 955
0817 655 955

CÔNG TY CỔ PHẦN
TÔN VIỆT PHÁP

VIỆT PHÁP GOLD
VIỆT PHÁP GOLD
VIỆT PHÁP GOLD
VIỆT PHÁP GOLD
VIỆT PHÁP GOLD
VIỆT PHÁP GOLD



MỤC LỤC

TABLE OF CONTENTS

GIỚI THIỆU CÔNG TY/ INTRODUCE	5
LỢI THẾ VỀ ĐỊA LÝ/ GEOGRAPHY ADVANTAGES	9
QUY MÔ NHÀ MÁY TÔN VIỆT PHÁP/ FACTORY FACILITIES	11
NGUYÊN LIỆU ĐẦU VÀO/ OUR RAW MATERIAL SOURCES	13
CÔNG NGHỆ/ TECHNOLOGY	15
CÔNG NGHỆ MẠ/ PLATING TECHNOLOGY	16
CÔNG NGHỆ SƠN MÀU/ COLOR COATING TECHNOLOGY	18
HỆ THỐNG NHÀ MÁY NƯỚC TUẦN HOÀN/ RECIRCULATING WATER PLANT SYSTEM	21
HỆ THỐNG QUẢN LÝ CHẤT LƯỢNG/ QUALITY MANAGEMENT SYSTEM	22
SẢN PHẨM/ PRODUCT	23
TÔN MẠ HỢP KIM NHÔM KẼM/ ZINC-ALUMINUM ALLOY GALVANIZED STEEL	24
TÔN LẠNH MÀU/ PRE-PAINTED ZINC-ALUMINUM ALLOY GALVANIZED STEEL	28
TÔN MẠ KẼM/ GALVANIZED STEEL	32
TÔN MẠ KẼM MÀU/ PRE-PAINTED GALVANIZED STEEL	36
KÊNH PHÂN PHỐI/ DISTRIBUTION CHANNEL	41
NỘI ĐỊA/ DOMESTIC	42
XUẤT KHẨU/ EXPORT	43
GIỚI THIỆU/ INTRODUCE	44
CÁC DỰ ÁN CỦA CHÚNG TÔI/ OUR PROJECTS	52

GIỚI THIỆU

Introduce

Tôn Việt Pháp là một trong những công ty sản xuất tôn mạ đầu tiên tại Việt Nam. Những giá trị cốt lõi của Tôn Việt Pháp được hình thành ngay từ những ngày đầu thành lập. Hoạt động kinh doanh của Tôn Việt Pháp được xây dựng trên nền tảng sức mạnh của những đối tác, mạng lưới phân phối và khách hàng. Mỗi bước tiến của Tôn Việt Pháp giúp Công ty đứng vững hơn trên mọi thị trường. Thông qua việc đầu tư về công nghệ, tối ưu về quy trình sản xuất, Tôn Việt Pháp đã và đang giúp khách hàng của mình nhận ra họ không chỉ đạt được hiệu quả kinh tế nhờ tối đa hóa nhu cầu sản phẩm, mà còn góp phần vào việc bảo vệ môi trường trước những biến đổi khí hậu của thế giới.

Thế mạnh của Tôn Việt Pháp là mang đến cho thị trường những sản phẩm tôn mạ chất lượng đáp ứng được những yêu cầu khắt khe của các công trình dự án lớn tới những yêu cầu đơn giản của các công trình xây dựng dân dụng.

Trải qua gần 20 năm trong ngành tôn thép, Tôn Việt Pháp được biết đến là một trong những thương hiệu sản xuất sản phẩm tôn mạ chất lượng hàng đầu Việt Nam.

Viet Phap Steel is one of the first producers of galvanized steel in Vietnam. Our core values were shaped from the very first day. Our business is built based on our partners' strength, our distribution network and our clients. Every step we take help we stand more firmly in the market. Through our investment in technology, optimizing our production process, Viet Phap Steel has been helping our clients understand that they are not only achieving financial profit by optimizing their product's needs but also do their part in protecting the environment.

Our strength is bringing satisfactory galvanized metal sheet products that meet strict requirements of significant projects as well as civil construction works.

After 20 years in the industry, Viet Phap Steel is recognized as one of the top quality galvanized steel producers in Viet Nam.



TÔN VIỆT PHÁP
Tôn của mọi công trình



TẦM NHÌN OUR VISION

Năm 2030 là một trong những doanh nghiệp dẫn đầu ngành Tôn thép.

Become the leading producer in the industry by the year of 2030.



SỨ MỆNH OUR MISSION

Mang sản phẩm tôn mạ chất lượng được sản xuất tại Việt Nam ra thị trường thế giới.

Put high-quality made in Viet Nam steel products on the world's map.



GIÁ TRỊ CỐT LÕI: 3C OUR CORE VALUES

Chất lượng: Mỗi thành phẩm tôn mạ đều phải đảm bảo các tiêu chuẩn chất lượng.

Công nghệ: Tiên phong ứng dụng các công nghệ sản xuất tiên tiến nhất để tạo ra những sản phẩm có chất lượng bền vững, thân thiện với môi trường.

Con người: Sức mạnh bền vững tạo nên sự thành công của Tôn Việt Pháp.

Quality: Every steel product has to meet with quality standards.

Technology: Pioneering in the application of the most advanced production technologies to create products of sustainable and environmentally friendly quality.

Human: Enduring strength creates Viet Phap Steel's success.



LỢI THẾ VỀ ĐỊA LÝ / GEOGRAPHY ADVANTAGES

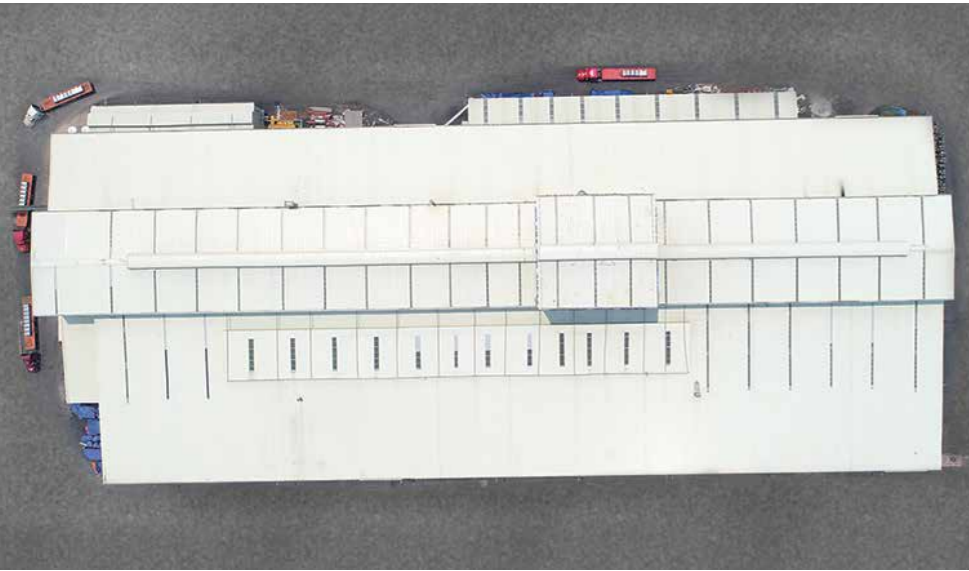

- Nhà máy Tôn Việt Pháp nằm cạnh đường cao tốc, 3 cảng của Hải Phòng nằm trong bán kính 3km, cách sân bay Cát Bi - Hải Phòng 3km.
- Văn phòng Giao dịch của Tôn Việt Pháp có hai trụ sở tại Hà Nội và TP Hồ Chí Minh
- Viet Phap Steel factory is located next to the highway, 3 ports of Hai Phong within a radius of 3km, 3km from Cat Bi airport - Hai Phong.
- Viet Phap Steel's Transaction Office has two offices in Hanoi and Ho Chi Minh City.



QUY MÔ NHÀ MÁY TÔN VIỆT PHÁP FACTORY FACILITIES

Công suất Mạ <i>Plating Capacity</i>	Tấn/năm <i>MT/year</i>	200.000/năm
Công suất Sơn <i>Coating Paint Capacity</i>	Tấn/năm <i>MT/year</i>	150.000/năm
Chiều rộng tối đa <i>Maximum Width</i>	m	140
Chiều dài tối đa <i>Maximum Length</i>	m	260
Khoảng cách đến sân bay <i>Distance to Airport</i>	km	0.5
Khoảng cách đến các khu cảng <i>Distance to Ports</i>	km	0.1 - 0.3
Khoảng cách đến cao tốc HN-HP <i>Distance to Hanoi - Haiphong highway</i>	km	0.1
Sản phẩm chính <i>Main products</i>		Tôn <i>PPGI and GL</i>



NGUYÊN LIỆU ĐẦU VÀO

OUR RAW MATERIAL SOURCES

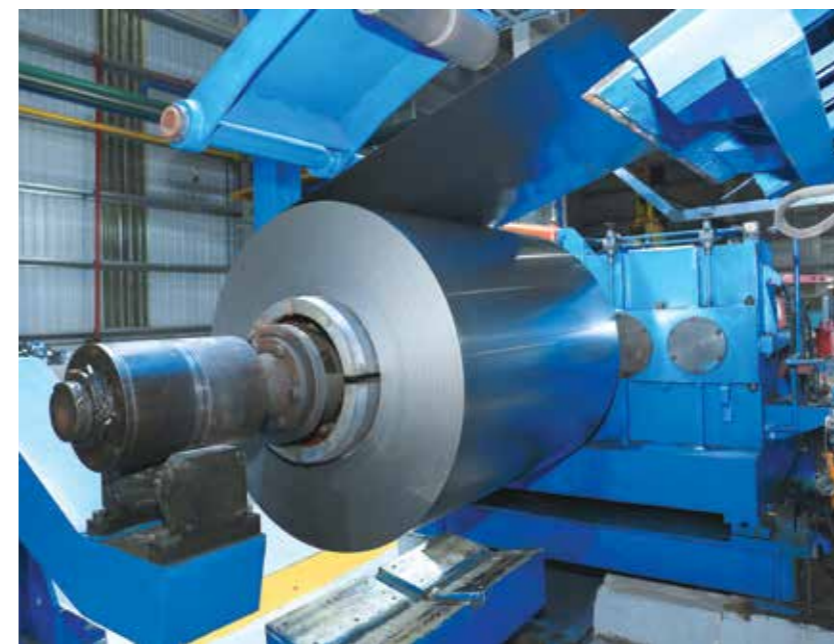

Tôn Việt Pháp sử dụng các nguồn nguyên liệu sản xuất tốt nhất được cung cấp từ các tập đoàn uy tín toàn cầu:

- Hợp kim mạ
- Thép cán nóng

Ton Viet Phap uses the best quality of raw materials provided by global and reputable corporations such as:

- The mixture of plating resources
- Hot Rolled Coil



TÔN VIỆT PHÁP
Tôn của mọi công trình

CÔNG NGHỆ

TECHNOLOGY

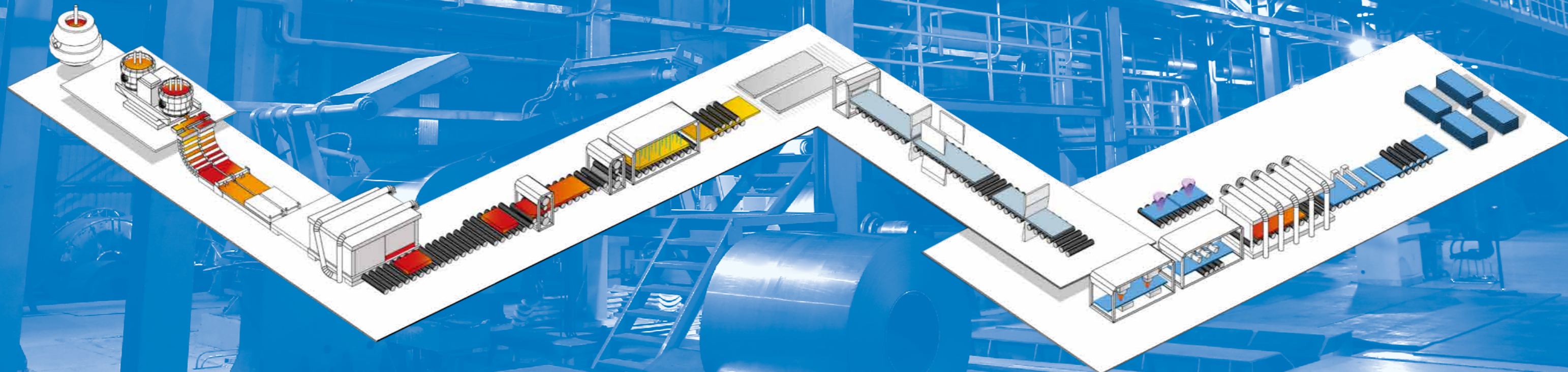

CÔNG NGHỆ MẠ

PLATING TECHNOLOGY

Công nghệ mạ của Tôn Việt Pháp sử dụng dây chuyền sản xuất tiên tiến nhất hiện nay với hệ thống lò NOF, công nghệ dao gió và bể mạ tốc độ cao, công suất lớn giúp kiểm soát tối ưu nhiều độ dày mỏng khác nhau của lớp mạ, cũng như độ láng mịn của bề mặt lớp mạ để tạo ra những sản phẩm tôn mạ chất lượng, tính thẩm mỹ cao.

The plating technology of Ton Viet Phap uses the most advanced production line with NOF furnace system, high-speed plating tank and wind technology for optimal control of various thicknesses of coating, as well as the smoothness of the coating surface to create high quality and aesthetically pleasing galvanized steel products.



HẠNG MỤC <i>Categories</i>	THÔNG SỐ <i>Specialization</i>
Công suất <i>Capacity</i>	200.000 Tấn/ năm <i>200.000 MT/year</i>
Độ dày <i>Thickness</i>	0.16 – 1.5 mm
Khổ rộng <i>Width</i>	750 -1250 mm
Khối lượng mạ <i>Plating volume</i>	Tối thiểu 30 g/m ² - Tối đa 200 g/m ² <i>Min 30 g/m² - Max 200 g/m²</i>
Tốc độ <i>Processing speed</i>	Tối đa 150m ² /phút <i>Max 150 m²/min</i>

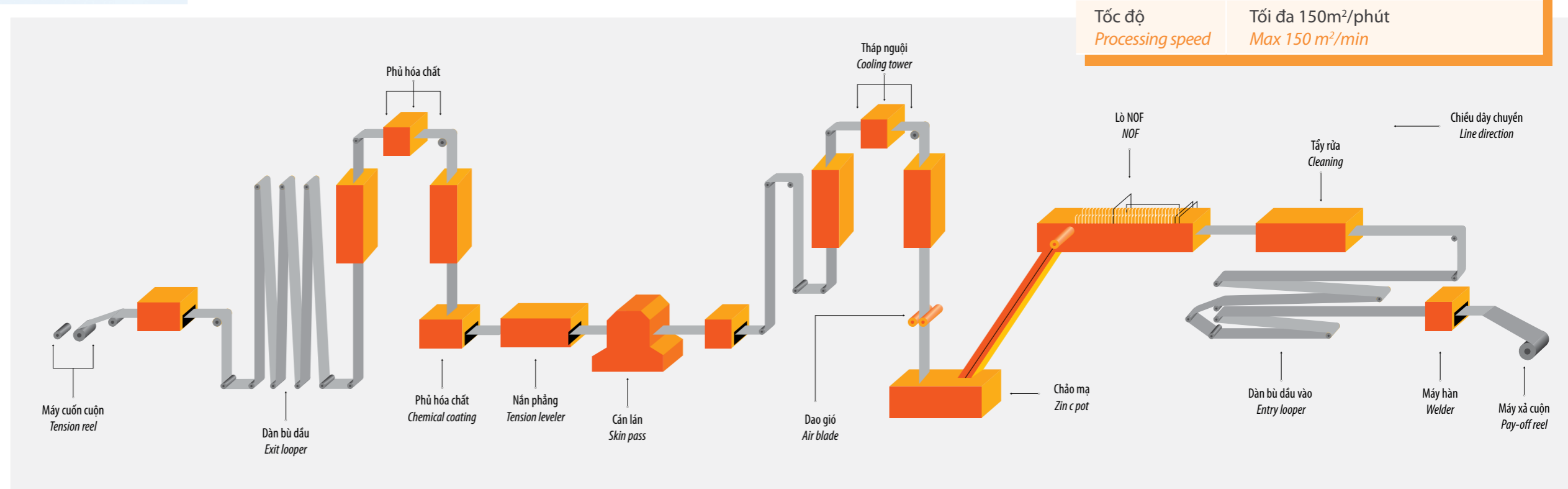

SƠ ĐỒ DÂY CHUYỀN CÔNG NGHỆ MẠ

CÔNG NGHỆ SƠN MÀU

COLOR COATING TECHNOLOGY

Tôn Việt Pháp sở hữu dây chuyền sơn màu tiên tiến với hệ thống điều khiển thông minh kết hợp loại sơn chuyên dụng cao cấp giúp sơn phủ đồng đều và bền màu. Dây chuyền có khả năng đáp ứng bất kỳ màu sắc nào do khách hàng yêu cầu. Vì vậy, tôn mạ màu của Tôn Việt Pháp không những đa dạng về màu sắc mà còn chất lượng với thời gian bảo hành lên tới 15 năm.

Ton Viet Phap owns an advanced color coating line with an intelligent control system combining high-end specialized paint for uniform and durable coating. The chain is capable of meeting any color requested by the customer. Therefore, color coated steel sheet of Viet Phap Steel is not only diversified in color but also come with a warranty period of up to 15 years ensuring our products' quality.

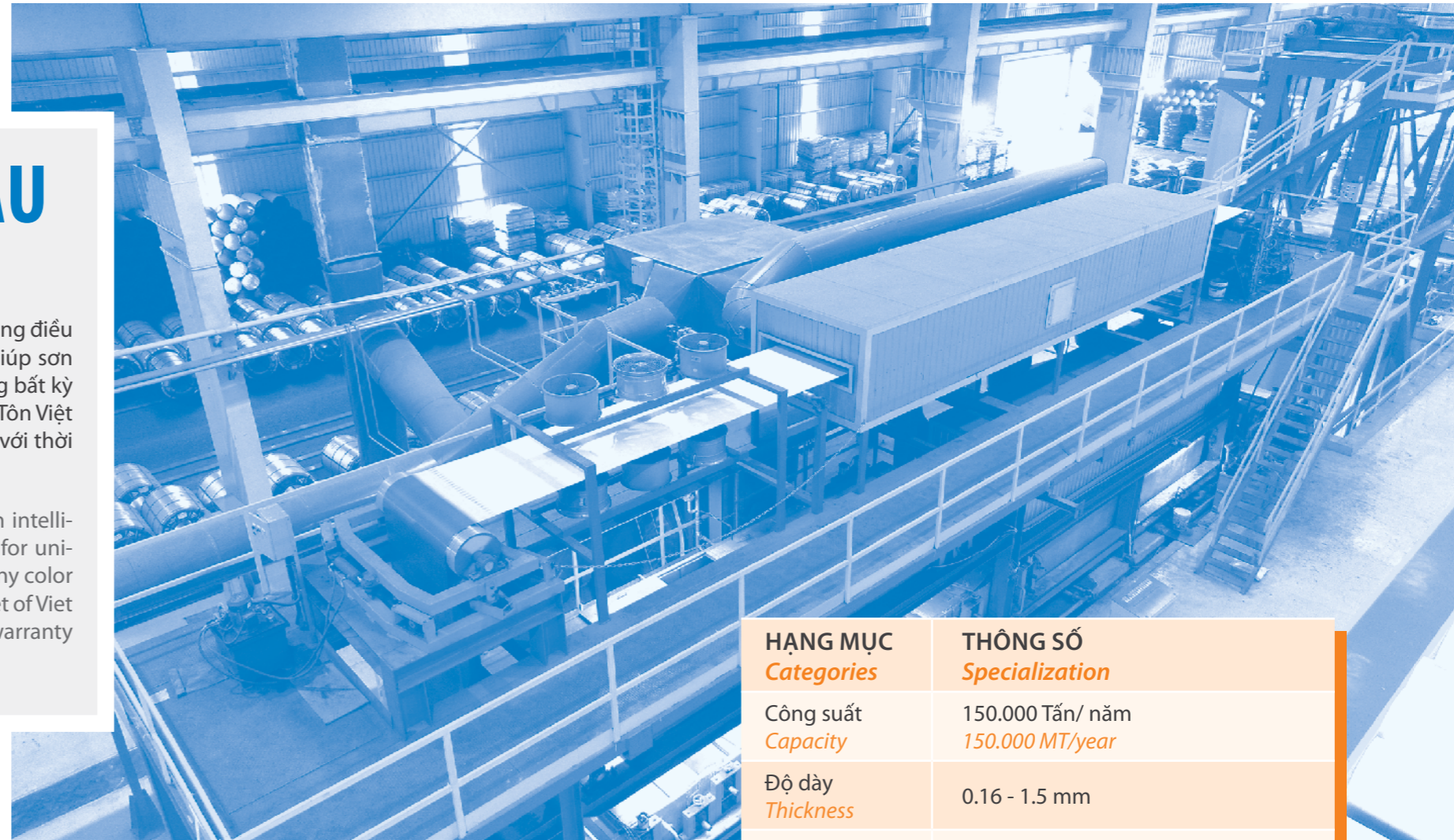

HẠNG MỤC <i>Categories</i>	THÔNG SỐ <i>Specialization</i>
Công suất <i>Capacity</i>	150.000 Tấn/ năm <i>150.000 MT/year</i>
Độ dày <i>Thickness</i>	0.16 - 1.5 mm
Khổ rộng <i>Width</i>	750 -1250 mm
Tốc độ <i>Processing speed</i>	Tối đa 150m ² /phút <i>Max 150 m²/min</i>

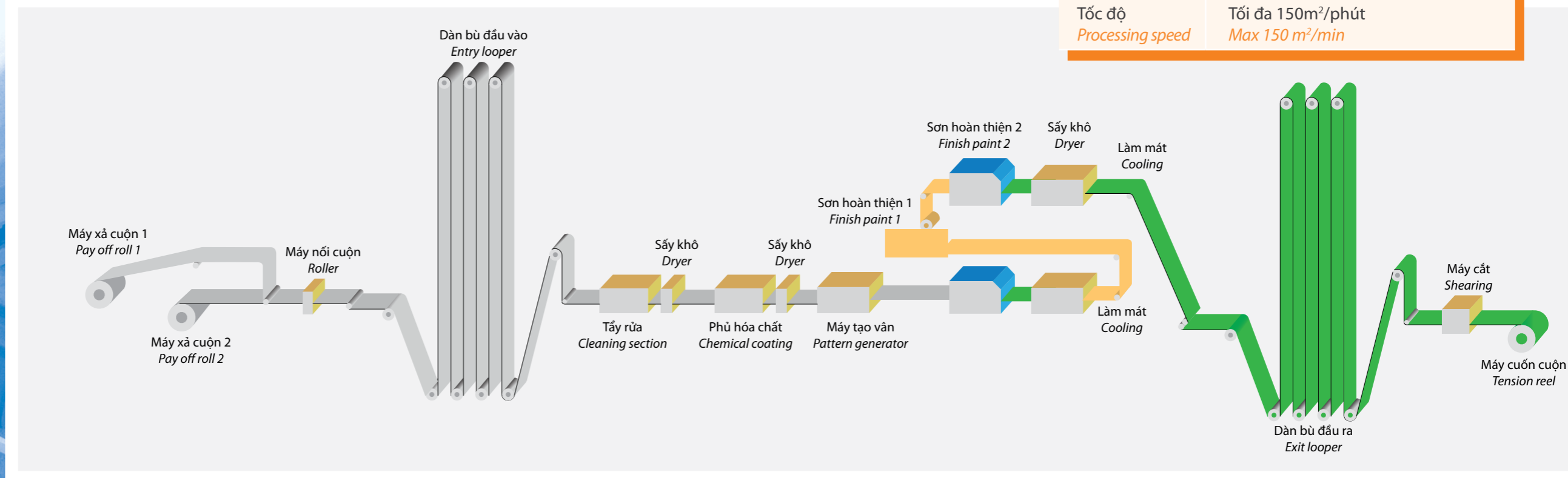

SƠ ĐỒ DÂY CHUYỀN CÔNG NGHỆ SƠN MÀU

HỆ THỐNG NHÀ MÁY NƯỚC TUẦN HOÀN

RECIRCULATING WATER PLANT SYSTEM

Trong mỗi chiến lược phát triển, Tôn Việt Pháp luôn định hướng xây dựng một quy trình sản xuất khép kín, thân thiện môi trường. Đầu tư một hệ thống nhà máy nước tuần hoàn có giá trị lên tới hàng triệu đô, Tôn Việt Pháp đã làm chủ công nghệ xử lý nước thải sau sản xuất, đồng thời tái tạo nước tinh khiết phục vụ cho quá trình sản xuất tôn mạ. Với hệ thống nhà máy nước tuần hoàn, quá trình sản xuất tôn mạ tại Tôn Việt Pháp diễn ra nhịp nhàng và chủ động hơn, đồng thời góp phần không nhỏ vào việc bảo vệ môi trường trước những biến đổi khí hậu của thế giới.

In each development plan, Viet Phap Steel always aims to build a closed and environmentally friendly production process. Investing in a system of recirculating water plants which worths millions of dollars, Ton Viet Phap has mastered the technology of wastewater treatment after production, and at the same time regenerating pure water for the production of steel. With the circulating water plant system, the production of galvanized steel sheet at Viet Phap Steel takes place more smoothly and proactively, at the same time contributing significantly to environmental protection against the world's climate changes.

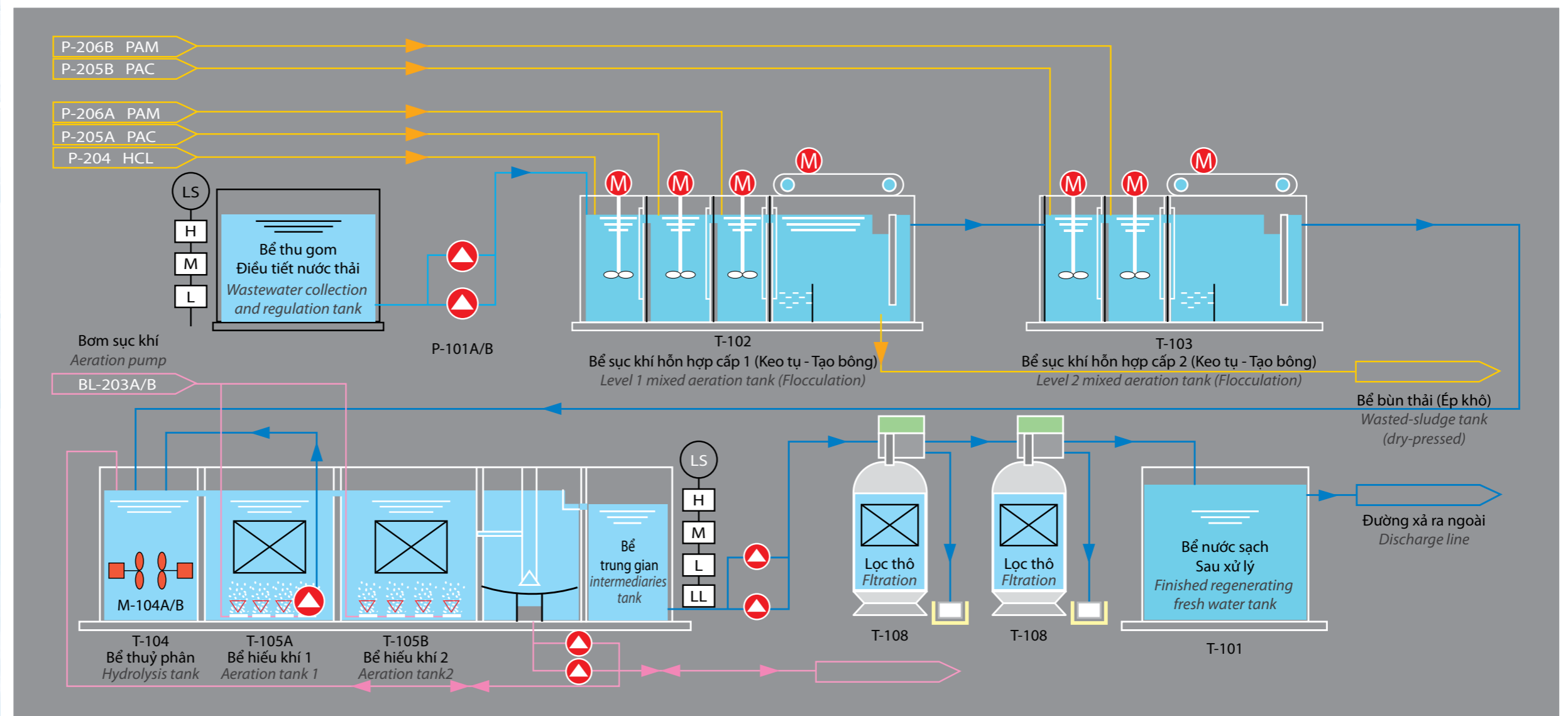

HỆ THỐNG QUẢN LÝ CHẤT LƯỢNG

QUALITY MANAGEMENT SYSTEM



SẢN PHẨM

PRODUCT

Tôn Việt Pháp đã đạt được chứng chỉ ISO 9001:2015 về hệ thống kiểm soát chất lượng. Các quy trình sản xuất được hệ thống hóa theo tiêu chuẩn ISO 9001, giúp cho việc sản xuất không những đạt được hiệu suất về thời gian mà còn nâng cao chất lượng sản phẩm.

Viet Phap Steel has obtained ISO 9001: 2015 certification on quality control system. The production processes are systematized according to ISO 9001, which helps the production not only achieve efficiency in time but also improve product quality.

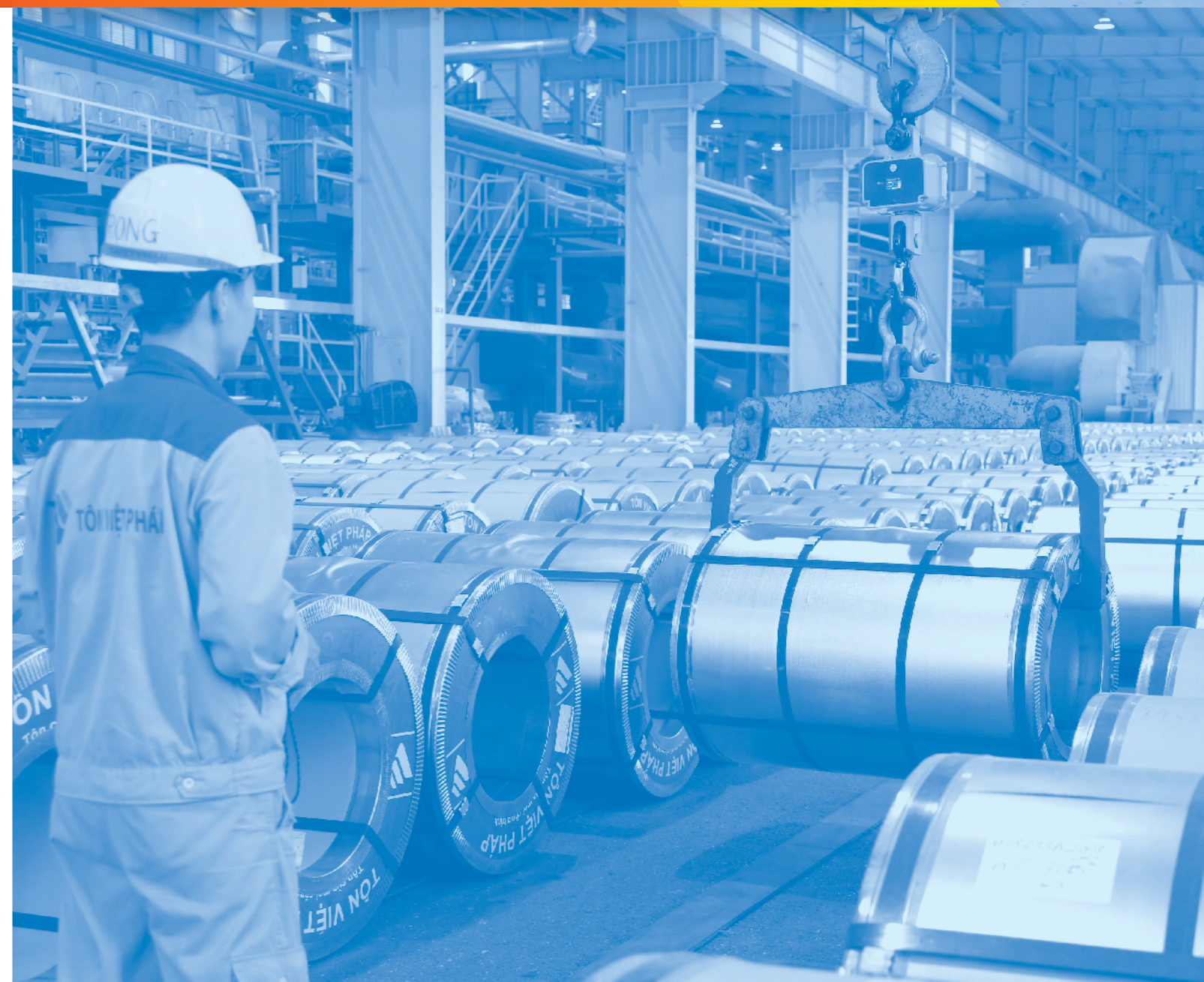



TÔN MẠ HỢP KIM NHÔM KẼM

ZINC-ALUMINUM ALLOY GALVANIZED STEEL

MÔ TẢ

Tôn lạnh hay còn gọi là tôn mạ hợp kim nhôm kẽm là thép cán nguội được mạ hợp kim Nhôm – Kẽm, có khả năng chống ăn mòn cao, phản xạ nhiệt tốt.

Tôn lạnh của Tôn Việt Pháp được sản xuất trên dây chuyền sản xuất tiên tiến nhất hiện nay với hệ thống lò NOF, công nghệ giao gió và bề mặt tốc độ nhanh, công suất lớn giúp sản phẩm đáp ứng được các yêu cầu khác nhau về độ dày mỏng của lớp mạ, đồng thời chất lượng lớp mạ cũng đạt độ láng mịn cao hơn.

ỨNG DỤNG

Trong ngành công nghiệp xây dựng và dân dụng như tấm lợp, vách ngăn, ván trần, cửa cuốn,... các chi tiết trong sản phẩm điện gia dụng, thiết bị điện tử, trang trí nội thất và các sản phẩm xây dựng khác.

ĐỘ DÀY SẢN PHẨM (mm)

Thickness product

0.18	0.35	0.48
0.2	0.4	0.5
0.25	0.42	1.0
0.3	0.45	1.3

DESCRIPTION

Hot-dip zinc galvanized steel is steel sheets in coil coated with 2 layers of pure zinc (99%), using continuous hot-dip technology through NOF furnace temperature to control mechanical properties which are suitable for different applications.

TYPICAL APPLICATIONS

Serving as deck floor, HVAC pipes, steel purlins, details in household electrical products, interior decoration products, other construction products.

MẶT CẮT MÔ TẢ LỚP MẠ

The section describes the coating

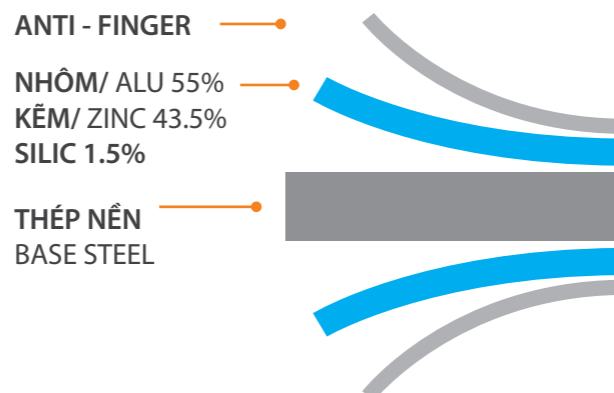



THÔNG SỐ KỸ THUẬT SẢN PHẨM

Production specifications

Độ dày tôn nền Base steel thickness	0.16mm - 1.0 mm
Khổ rộng Width	750mm - 1250mm
Độ dày lớp mạ Coating mass weight	30 - 200 g/m ² 2 mặt
Xử lý bề mặt Surface processing	Skin pass - NON Skin pass
Xử lý bảo vệ lớp mạ Coating protection	Cr 6+, Cr 3 +



Chứng nhận hợp quy chuẩn

Chứng nhận hợp quy chuẩn

Bảo hành: Bảo hành chống thủng theo điều kiện và điều khoản bảo hành của Tôn Việt Pháp

Warrenty Certificate: Following Viet-Phap Steel's puncture warranty conditions and rules



TIÊU CHUẨN MÁC THÉP CHI TIẾT

Standards steel details

Mác thép	YS [N/mm ²]	TS [N/mm ²]	E [%]
CHÂU ÚC - AS 1397			
G250	250	320	25(22)
G300	300	340	20(18)
G350	350	420	15(14)w
G450	450	480	10(9)
G500	500	520	8(7)
G550	550	550	2(2)
CHÂU MỸ - ASTM A653M			
CS Type A	205 - 410		20
CS Type B	245 - 410		20
SS 33	230	310	20
SS 37	255	360	18
SS 40	275	380	16
SS 50 - class 1	340	450	12
SS 50 - class 2	340		12
SS 60	410	480	10B
SS 70	480	550	9B
SS 80 - class 1	550	570	
NHẬT BẢN - JIS 3321			
G2SGCC50			
SGCD1		270	34 ÷ 38
SGC 340	245	340	20
SGC 400	295	400	18
SGC 440	335	440	18
SGC 570	560	570	
CHÂU ÂU - EN 10346			
DX51D		270 - 500	22
DX52D	140 - 300 (c)	270 - 420	26
DX53D	140 - 260	270 - 380	30
S220GD	220	300	(20)
S250GD	250	330	(19)
S280GD	280	360	(18)
S320GD	320	390	(17)
S350GD	350	420	(16)
S450GD	450	510	(14)
S550GD	550	560	



TÔN LẠNH MÀU

PRE-PAINTED ZINC-ALUMINUM ALLOY GALVANIZED STEEL

MÔ TẢ

Tôn lạnh màu là sản phẩm tôn lạnh được phủ sơn cao cấp đảm bảo tính thẩm mỹ, cũng như yêu cầu về màu sắc sản phẩm.

Tôn lạnh màu được sản xuất bởi Tôn Việt Pháp là sự kết hợp các loại sơn chuyên dụng cao cấp với thành phẩm tôn lạnh chất lượng giúp cho sản phẩm tôn lạnh màu của Tôn Việt Pháp có độ bền màu tốt, tính thẩm mỹ cao, chống ăn mòn vượt trội và thân thiện môi trường.

ỨNG DỤNG

Thường được dùng trong ngành công nghiệp xây dựng, dân dụng như tấm lợp, vách ngăn, ván trần, cửa cuốn,... và trang trí nội thất.

ĐỘ DÀY SẢN PHẨM (mm)

Thickness product

0.3	0.45	1.0
0.35	0.5	1.3
0.4	0.55	1.5
0.45		

DESCRIPTION

Hot-dip zinc galvanized steel is steel sheets in coil coated with 2 layers of pure zinc (99%), using continuous hot-dip technology through NOF furnace temperature to control mechanical properties which are suitable for different applications.

TYPICAL APPLICATIONS

Serving as deck floor, HVAC pipes, steel purlins, details in household electrical products, interior decoration products, other construction products.

MẶT CẮT MÔ TẢ LỚP MẠ

The section describes the coating

LỚP SƠN CAO CẤP
HIGH-CLASS PAINT

NHÔM/ ALU 55%
KẼM/ ZINC 43.5%
SILIC 1.5%

THÉP NỀN
BASE STEEL

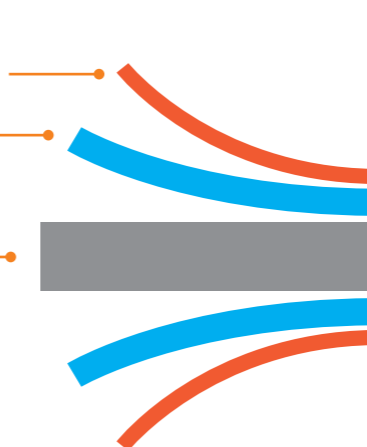



QUY CÁCH SẢN XUẤT

Productions specification

Áp dụng cho sản phẩm Tôn lạnh màu AZ100
 Applying for the product of pre-painted aluminum-zinc alloy-coated steel AZ100

Độ dày thép nền <i>Base steel thickness</i>	Độ dày sau mạ <i>Post-coating thickness</i>	Khổ rộng <i>Width</i>	Trọng lượng (kg/md) <i>Weight</i>
0.35	0.40	1200	3.53
0.40	0.45	1200	4.00
0.45	0.50	1200	4.48
0.50	0.55	1200	4.95
0.55	0.60	1200	5.42



Chứng nhận hợp quy chuẩn

Standard Conformity Certification

Bảo hành: Bảo hành chống thủng theo điều kiện và điều khoản bảo hành của Tôn Việt Pháp

Warrenty Certificate: Following Viet-Phap Steel's puncture warranty conditions and rules

THÔNG SỐ KỸ THUẬT SƠN

Paint specifications

SƠN MẶT CHÍNH/ COATING MAIN SIDE		
Lớp sơn hoàn thiện <i>Finished Coating Paint</i>	Polyester/ Super Polyester	10-30 micron
Lớp sơn lót <i>Priming paint</i>	PE / SPE	5-20 micron
Lớp biến tính <i>Denatured Coating</i>	Chemical	20 - 40 mg/m ²
SƠN MẶT LƯNG/ COATING MAIN SIDE		
Lớp biến tính <i>Denatured Coating</i>	Chemical	20 - 40 mg/m ²
Lớp sơn lót <i>Priming paint</i>	Polyester	5-20 micron
Lớp sơn hoàn thiện <i>Finished Coating Paint</i>	Polyester	10-30 micron
Chỉ tiêu kiểm tra <i>Finished Coating Paint</i>	Tiêu chuẩn kiểm tra <i>Testing Standards</i>	Đáp ứng tiêu chuẩn <i>Standard Requirements</i>
Chiều dày lớp sơn khô <i>Dry Coating Thickness</i>	JIS K 5600-1-7	20 ± 1
Độ bóng 60° <i>Gloss 60°</i>	JIS K5600-4-7	25 đến 85
Độ cứng bút chì <i>Pencil hardness</i>	JIS K 5600-5-4	2H
Độ bền uốn <i>Flexural Strength</i>	JIS K 5600-5-1	2T đến 4T - không tróc <i>From 2T to 4T - without Peeling</i>
Độ bám dính cắt nhỏ <i>Shearing adhesion</i>	JIS K 5600-5-6	Không tróc <i>Without Peeling</i>
Độ va đập - 9J <i>Impact level - 9J</i>	JIS K 5600-5-3	Không tróc <i>Without Peeling</i>
Thử kháng thời tiết 500 h <i>Temperature Resistance - 500 h</i>	JIS K 5600-7-7	Không phai <i>Without Fading</i>
Thử phun muối 500 h <i>Spraying Salted Corrosion Test 500 h</i>	JIS K 5600-7-1	Ăn mòn ≤ 3mm, đạt mức No.8 <i>Corrosion <3mm, reaching No.8</i>



TÔN MẠ KẼM

GALVANIZED STEEL

MÔ TẢ

Tôn kẽm hay còn gọi là tôn mạ kẽm là thép cán nguội được mạ kẽm nguyên chất (99%)

Tôn kẽm của Tôn Việt Pháp được sản xuất trên dây chuyền sản xuất tiên tiến nhất hiện nay với hệ thống lò NOF, công nghệ giao gió và bề mặt tốc độ nhanh, công suất lớn giúp sản phẩm đáp ứng được các yêu cầu khác nhau về độ dày mỏng của lớp mạ, đồng thời chất lượng lớp mạ cũng đạt độ láng mịn cao hơn.

ỨNG DỤNG

Thường được dùng cho ngành công nghiệp xây dựng và dân dụng như tấm lợp, vách ngăn, tấm lót sàn,... và các ứng dụng khác.

ĐỘ DÀY SẢN PHẨM (mm)

Thickness product

0.18	0.42	0.6
0.3	0.45	1.0
0.35	0.5	1.3
0.4	0.55	

DESCRIPTION

Hot-dip zinc galvanized steel is steel sheets in coil coated with 2 layers of pure zinc (99%), using continuous hot-dip technology through NOF furnace temperature to control mechanical properties which are suitable for different applications.

TYPICAL APPLICATIONS

Serving as deck floor, HVAC pipes, steel purlins, details in household electrical products, interior decoration products, other construction products.

MẶT CẮT MÔ TẢ LỚP MẠ

The section describes the coating

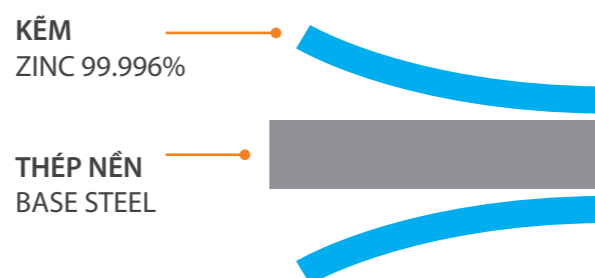



THÔNG SỐ KỸ THUẬT SẢN PHẨM

Production specifications

Độ dày tôn nền Base steel thickness	0.16mm - 1.0 mm
Khổ rộng Width	750mm - 1250mm
Độ dày lớp mạ Coating mass weight	30 - 200 g/m ² 2 mặt
Xử lý bề mặt Surface processing	Skin pass - NON Skin pass
Xử lý bảo vệ lớp mạ Coating protection	Cr 6+, Cr 3 +



Chứng nhận hợp quy chuẩn

Chứng nhận hợp quy chuẩn

Bảo hành: Bảo hành chống thủng theo điều kiện và điều khoản bảo hành của Tôn Việt Pháp

Warrenty Certificate: Following Viet-Phap Steel's puncture warranty conditions and rules



TIÊU CHUẨN MÁC THÉP CHI TIẾT

Standards steel details

Mác thép	YS [N/mm ²]	TS [N/mm ²]	E [%]
CHÂU ÚC - AS 1397			
G250	250	320	25(22)
G300	300	340	20(18)
G350	350	420	15(14)w
G450	450	480	10(9)
G500	500	520	8(7)
G550	550	550	2(2)
CHÂU MỸ - ASTM A653M			
CS Type A	205 - 410		20
CS Type B	245 - 410		20
SS 33	230	310	20
SS 37	255	360	18
SS 40	275	380	16
SS 50 - class 1	340	450	12
SS 50 - class 2	340		12
SS 60	410	480	10B
SS 70	480	550	9B
SS 80 - class 1	550	570	
NHẬT BẢN - JIS 3321			
G2SGCC50			
SGCD1		270	34 ÷ 38
SGC 340	245	340	20
SGC 400	295	400	18
SGC 440	335	440	18
SGC 570	560	570	
CHÂU ÂU - EN 10346			
DX51D		270 - 500	22
DX52D	140 - 300 (c)	270 - 420	26
DX53D	140 - 260	270 - 380	30
S220GD	220	300	(20)
S250GD	250	330	(19)
S280GD	280	360	(18)
S320GD	320	390	(17)
S350GD	350	420	(16)
S450GD	450	510	(14)
S550GD	550	560	



TÔN MẠ KẼM MÀU

PRE-PAINTED GALVANIZED STEEL

MÔ TẢ

Tôn kẽm màu là sản phẩm tôn kẽm được phủ sơn cao cấp đảm bảo tính thẩm mỹ, cũng như yêu cầu về màu sắc sản phẩm.

Tôn kẽm màu được sản xuất bởi Tôn Việt Pháp là sự kết hợp các loại sơn chuyên dụng cao cấp với thành phẩm tôn kẽm chất lượng giúp cho sản phẩm tôn kẽm màu của Tôn Việt Pháp có độ bền màu tốt, tính thẩm mỹ cao, chống ăn mòn hiệu quả và thân thiện môi trường.

ỨNG DỤNG

Thường được dùng cho ngành công nghiệp xây dựng và dân dụng như tấm lợp, vách ngăn, tấm lót sàn,... và các ứng dụng khác.

ĐỘ DÀY SẢN PHẨM (mm)

Thickness product

0.3	0.45	1.0
0.35	0.5	1.3
0.4	0.55	1.5
0.42		

DESCRIPTION

Hot-dip zinc galvanized steel is steel sheets in coil coated with 2 layers of pure zinc (99%), using continuous hot-dip technology through NOF furnace temperature to control mechanical properties which are suitable for different applications.

TYPICAL APPLICATIONS

Serving as deck floor, HVAC pipes, steel purlins, details in household electrical products, interior decoration products, other construction products.

MẶT CẮT MÔ TẢ LỚP MẠ

The section describes the coating

LỚP SƠN CAO CẤP
HIGH-CLASS PAINT

KẼM
ZINC 99.996%

THÉP NỀN
BASE STEEL

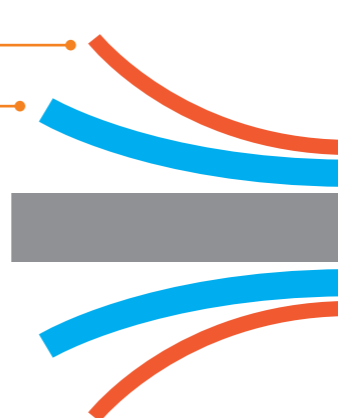



QUY CÁCH SẢN XUẤT

Productions specification

Áp dụng cho sản phẩm Tôn kẽm màu AZ150
Applying for high-quality pre-painted galvanized steel AZ150

Độ dày thép nền <i>Base steel thickness</i>	Độ dày sau mạ <i>Post-coating thickness</i>	Khổ rộng <i>Width</i>	Trọng lượng (kg/md) <i>Weight</i>
0.35	0.41	1200	3.53
0.40	0.46	1200	4.00
0.45	0.51	1200	4.48
0.50	0.56	1200	4.95
0.55	0.61	1200	5.42



Chứng nhận hợp quy chuẩn

Chứng nhận hợp quy chuẩn

Bảo hành: Bảo hành chống thủng theo điều kiện và điều khoản bảo hành của Tôn Việt Pháp

Warrenty Certificate: Following Viet-Phap Steel's puncture warranty conditions and rules

THÔNG SỐ KỸ THUẬT SƠN

Paint specifications

SƠN MẶT CHÍNH/ COATING MAIN SIDE		
Lớp sơn hoàn thiện <i>Finished Coating Paint</i>	Polyester/ Super Polyester	10-30 micron
Lớp sơn lót <i>Priming paint</i>	PE / SPE	5-20 micron
Lớp biến tính <i>Denatured Coating</i>	Chemical	20 - 40 mg/m ²
SƠN MẶT LƯNG/ COATING MAIN SIDE		
Lớp biến tính <i>Denatured Coating</i>	Chemical	20 - 40 mg/m ²
Lớp sơn lót <i>Priming paint</i>	Polyester	5-20 micron
Lớp sơn hoàn thiện <i>Finished Coating Paint</i>	Polyester	10-30 micron
Chỉ tiêu kiểm tra <i>Finished Coating Paint</i>	Tiêu chuẩn kiểm tra <i>Testing Standards</i>	Đáp ứng tiêu chuẩn <i>Standard Requirements</i>
Chiều dày lớp sơn khô <i>Dry Coating Thickness</i>	JIS K 5600-1-7	20 ± 1
Độ bóng 60° <i>Gloss 60°</i>	JIS K5600-4-7	25 đến 85
Độ cứng bút chì <i>Pencil hardness</i>	JIS K 5600-5-4	2H
Độ bền uốn <i>Flexural Strength</i>	JIS K 5600-5-1	2T
Độ bám dính cắt nhỏ <i>Shearing adhesion</i>	JIS K 5600-5-6	Không tróc <i>Without Peeling</i>
Độ va đập - 9J <i>Impact level - 9J</i>	JIS K 5600-5-3	Không tróc <i>Without Peeling</i>
Thử kháng thời tiết 500 h <i>Temperature Resistance - 500 h</i>	JIS K 5600-7-7	Không phai <i>Without Fading</i>
Thử phun muối 500 h <i>Spraying Salted Corrosion Test 500 h</i>	JIS K 5600-7-1	Ăn mòn ≤ 3mm, đạt mức No.8 <i>Corrosion <3mm, reaching No.8</i>

S.W.L
CLASS : 25t
SERIAL No : C6/M6
HOTLINE : 93090
WEBSITE : WWW.TVP.CO.VN



AN TOÀN LÀ TRÊN HẾT - Safety First



KÊNH PHÂN PHỐI

DISTRIBUTION CHANNEL





XUẤT KHẨU EXPORT

Với hệ thống dây chuyền sản xuất tiên tiến, thân thiện môi trường, công suất lên tới 200 ngàn tấn/năm, Tôn Việt Pháp hướng tới việc phủ sóng xuất khẩu sản phẩm tôn mạ ra thị trường quốc tế. Ngoài những đối tác xuất khẩu truyền thống, Tôn Việt Pháp còn mở rộng xuất khẩu tại các thị trường giàu tiềm năng như Trung Đông, Nam Á, Châu Âu, Châu Úc, Châu Mỹ, ...

Cùng với sự phát triển của Tôn Việt Pháp, phòng Xuất khẩu đang từng bước phát triển một cách vững chắc, được sự tin nhiệm cao từ khách hàng, đối tác trên thế giới. Tôn Việt Pháp hi vọng nhận được sự quan tâm và cơ hội hợp tác từ quý khách hàng.

With an advanced and environmentally friendly production line system with a capacity of up to 200,000 tons/year, Ton Viet Phap aims to cover the export of galvanized steel products to the international market. In addition to traditional export partners, Ton Viet Phap also expands exports to potential markets such as the Middle East, South Asia, Europe, Australia, America, ...

Along with the development of Ton Viet Phap, the Export Department is gradually developing, gaining trust from customers and partners in the world. Ton Viet Phap hopes to receive the attention and cooperation opportunities from potential clients.

NỘI ĐỊA DOMESTIC

Tôn Việt Pháp đã và đang phát triển nhanh hệ thống phân phối trên toàn quốc. Mạng lưới phân phối là mắt xích quan trọng trong quy trình sản xuất kinh doanh của Tôn Việt Pháp, đóng vai trò đưa các sản phẩm Tôn mạ của Việt Pháp đến tận tay người tiêu dùng.

TonVietPhap has been developing a nationwide distribution system. The distribution network is an important link in the production and business process of Ton Viet Phap, playing the role of bringing galvanized steel sheet products of Ton Viet Phap straight to our clients.

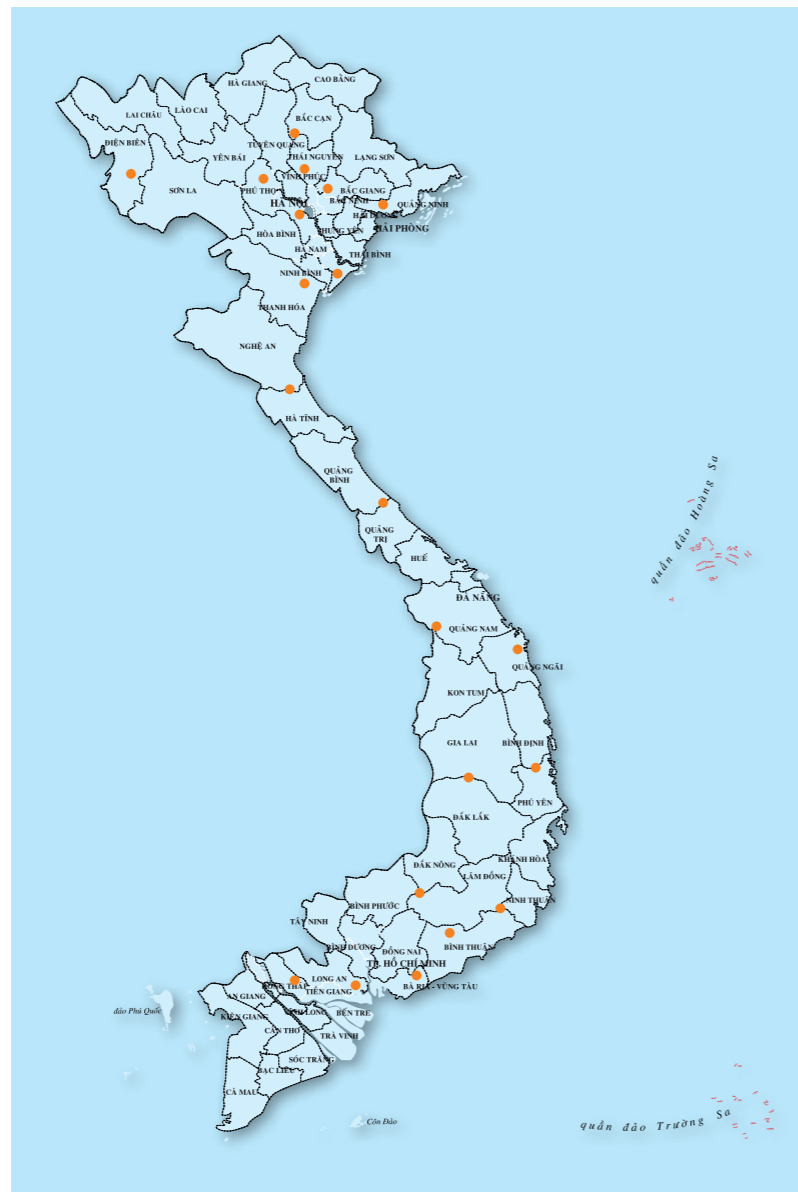

CÁC DỰ ÁN CỦA CHÚNG TÔI

OUR PROJECTS



Công trình:
Nhà máy lọc dầu Dung Quất
Project: Dung Quat oil refinery

Hạng mục: Công xưởng
Địa điểm: Khu kinh tế Dung Quất, thuộc địa bàn các xã Bình Thuận và Bình Trị, huyện Bình Sơn, tỉnh Quảng Ngãi
Diện tích: 956 ha
Category: Factory
Location: Dung Quat economic zone, located in Binh Thuan and Binh Tri communes, Binh Son district, Quang Ngai province
Area: 9,560,000 m²



Công trình: Trung tâm Hội nghị Quốc gia Việt Nam
Project: Vietnam National Convention Center

Hạng mục: Công trình xây dựng
Địa điểm: Số 57 đường Phạm Hùng, Mễ Trì, Nam Từ Liêm, Hà Nội
Diện tích: 60.000 m²

Category: Construction works
Location: No. 57 Pham Hung Street, Me Tri, Nam Tu Liem, Hanoi
Area: 60,000 m²





MDF Dongwa Việt Nam
MDF Dongwa Vietnam Factory

Hạng mục: Công xưởng
Địa điểm: Khu CN Sông Công, Thái Nguyên
Diện tích: 500.000 m²
Category: Factory
Location: Song Cong Industrial Zone,
Thai Nguyen
Area: 500,000 m²



Công trình: Nhà máy ADDA
Project: ADDA Factory

Hạng mục: Công xưởng
Địa điểm: Cẩm Giàng, Hải Dương
Diện tích: 46.317 m²

Category: Factory
Location: Cam Giang, Hai Duong
Area: 46,317 m²





Nhà máy Luxshare ICT Vân Trung Luxshare ICT Van Trung Factory

Hạng mục: Công xưởng
Địa điểm: KCN Vân Trung, Việt Yên, Bắc Giang
Diện tích: 160.000 m²
Category: Factory
Location: Van Trung Industrial Zone,
 Viet Yen, Bac Giang
Area: 160,000 m²



Nhà máy Luxshare ICT Nghệ An Luxshare ICT Nghe An Factory

Hạng mục: Công xưởng
Địa điểm: KCN Vsip Nghệ An,
 Hưng Nguyên, Nghệ An
Diện tích: 320.652 m²

Category: Factory
Location: Vsip Nghệ An Industrial
 Zone, Hung Nguyen, Nghe An
Area: 320,652 m²





**Công trình: Nhà máy chế biến
nông sản thực phẩm Đồng Nai**

Project: Đồng Nai food processing factory

Hạng mục: Công xưởng

Địa điểm: Khu công nghiệp Đồng Nai,
tỉnh đồng Nai

Diện tích: 42.000 m²

Category: Factory

Location: Dong Nai Industrial Cluster,
Dong Nai

Area: 42,000 m²

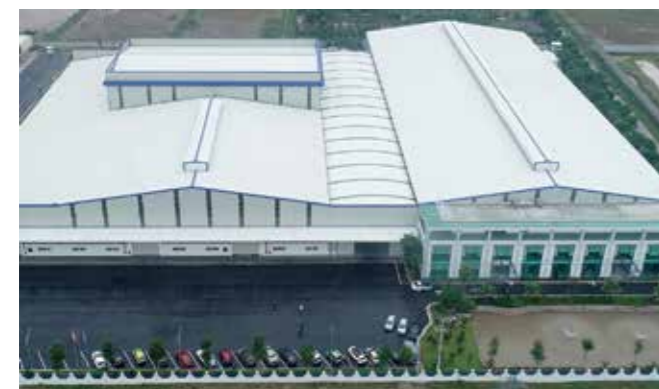

Công trình: Nhà máy sản xuất bao bì Tú Phương

Project: Tu Phuong Packaging Factory

Hạng mục: Công xưởng

Địa điểm: Gia Lâm, Hà Nội

Diện tích: 40.162 m²

Category: Factory

Location: Gia Lam, Hanoi

Area: 40,162 m²



HỒ SƠ CHỨNG NHẬN

CEFIFICATE RECORDS

GIẤY CHỨNG NHẬN ĐĂNG KÝ NHÃN HIỆU HÀNG HOÃ SỐ: 63275
Mẫu nhãn hiệu:



Màu sắc nhãn hiệu: Đỏ, xanh ô liu, xanh tím.
Loại nhãn hiệu: Thông thường
Nội dung khác:
Danh mục sản phẩm/ dịch vụ mang nhãn hiệu:
Nhóm 06: Tôn mạ.

GIẤY CHỨNG NHẬN ĐĂNG KÝ NHÃN HIỆU HÀNG HOÃ SỐ: 63275
Sửa đổi, gia hạn:

- Chuyển giao quyền sở hữu đối tượng sở hữu công nghiệp cho:
CÔNG TY CỔ PHẦN TÔN MÀ MÀU VIỆT - PHÁP
Khu công nghiệp Đông Hải, Hải An, Tp. Hải Phòng.
(Theo Quyết định số 571/QĐ-SHTT, ngày 18.08.2006).

GIẤY CHỨNG NHẬN ĐĂNG KÝ NHÃN HIỆU HÀNG HOÃ SỐ: 74411
Mẫu nhãn hiệu:



Màu sắc nhãn hiệu:
Loại nhãn hiệu: Thông thường
Nội dung khác: Nhãn hiệu được bảo hộ tổng thể. Không bảo hộ riêng "TÔN".
Danh mục sản phẩm/ dịch vụ mang nhãn hiệu:
Nhóm 06: Tôn mạ.

GIẤY CHỨNG NHẬN ĐĂNG KÝ NHÃN HIỆU HÀNG HOÃ SỐ: 74411
Sửa đổi, gia hạn:

- Chuyển giao quyền sở hữu đối tượng sở hữu công nghiệp cho:
CÔNG TY CỔ PHẦN TÔN MÀ MÀU VIỆT - PHÁP
Khu công nghiệp Đông Hải, Hải An, Tp. Hải Phòng.
(Theo Quyết định số 47/QĐ-SHTT, ngày 19.01.2007).

